



## SL - S Series

L-sealing hood packers

Камерные упаковочные машины с угловым сваривающим ножом

Komorowe pakowarki kątowe





In any trade, the demand for low-cost, simple and quick solutions to pack small and medium-sized products increases all the time.

The extraordinary versatility of SMIPACK machines is the winning solution.

The SL series of L-sealing hood packers includes two models for outputs ranging up to 300 packs/hour.

## Advantages and features SL45 – SL55

- Sealing and shrinking in one operation
- PTFE-coated sealing blade
- Height adjustment of the internal packaging plate
- Mobile product-holding plate, loose from the film reel support to allow a better adjustment of the film to the pack size
- Hood hold-down electromagnet
- Automatic hood release
- Air cooling of the machine frame
- Alphanumeric LCD control panel equipped with 6 storable work programs and a 16-bit microprocessor card, that allows a simple and precise control of all the machine operations, such as:
  - » machine status
  - » number of packs produced by an electronic pack counter
  - » adjustment of the sealing temperature
  - » adjustment of the shrinking time
  - » adjustment of the shrinking chamber temperature
  - » adjustment of the shrinking delay
  - » adjustment of the hood opening delay
  - » troubleshooting
- Longer-lasting solid state relays providing easier maintenance
- Film handled: PVC, Polyolefin up to 30my
- Reduced power consumption
- Compliance with CE regulations

Во всех типах коммерческой деятельности постоянно растёт потребность в простых, быстрых и дешёвых решениях для упаковки продуктов малых и средних размеров. Универсальные камерные машины фирмы SMIPACK – это выигрышное решение.

Серия камерных упаковщиков SL включает в себя две модели, производительностью до 300 упаковок/час.

## Преимущества и характеристики SL45 – SL55

- Сварка и термоусадка сведены в одну единственную операцию
- Спаивающее лезвие с напылением PTFE
- Возможность изменять высоту внутреннего упаковочного стола
- Подвижный упаковочный стол движается независимо от каретки для рулона пленки, что обеспечивает наилучшее расположение пленки для упаковки
- Наличие электромагнитов для удерживания крышки камеры
- Автоматическое открытие крышки камеры после сварки/усадки пленки
- Охлаждение сварочных планок воздухом
- Наличие жидкокристаллического буквенно-цифрового дисплея с платой микропроцессора на 16 bit и твердотельным реле, которые позволяют простой и тщательный контроль всех производимых операций, как например:
  - » контроль состояния машины
  - » контроль количества изготовленных упаковок посредством электронного счетчика
  - » регулировка температуры сварки
  - » регулировка времени термоусадки
  - » регулировка температуры термоусадочной камеры
  - » регулировка задержки термоусадки
  - » настройка опоздания открытия колпака
  - » визуализация возможных неполадок
- Присутствие твердотельных реле, отличающихся долговечностью и простотой технического обслуживания
- Используемые плёнки: ПВХ, Полиолефины до 30my
- Пониженный расход электроэнергии
- Соответствие Европейским Нормам

W jakiegokolwiek działalności handlowej stale rośnie zapotrzebowanie na tanie, proste i szybkie rozwiązania dotyczące pakowania małych i średnich produktów. Maszyny produkowane przez SMIPACK stanowią odpowiednie rozwiązania dzięki niesłychanej różnorodności ich zastosowań. Seria SL komorowych pakowarek kątowych zawiera dwa modele przeznaczone do produkcji do 300 opakowań/godzinę

## Zalety i właściwości SL45 – SL55

- System zgrzewania i termokurczenia sterowany poprzez jedną tylko czynność
- Ostrze tnące poddane działaniu PTFE
- Regulacja wysokości wewnętrznego blatu do konfekcjonowania
- Ruchomy blat na produkty niezależny od trzymaka szpuli folii dla lepszego dostosowania folii do wymiarów konfekcjonowanych opakowań
- Elektromagnes zatrzymania klosza
- Automatyczne zwalnianie komory
- Chłodzenie powietrzem korpusu maszyny
- Panel kontrolny LCD alfanumeryczny z możliwością zapamiętania 6 programów pracy i kartą mikroprocesora o 16 bit, która pozwala na łatwą i dokładną kontrolę wszystkich bieżących czynności takich jak:
  - » stan maszyny
  - » ilość wyprodukowanych opakowań z licznikiem elektronicznym
  - » regulowanie temperatury zgrzewania
  - » regulowanie czasu kurczenia
  - » regulowanie temperatury komory kurczenia
  - » regulowanie opóźnienia termokurczenia
  - » regulacja opóźnienia otwierania klosza
  - » ewentualne nieprawidłowości
- Trwałszym i łatwym w konserwacji przekaźnikiem statycznym
- Używane folie: PVC, Poliolefina do 30 my
- Zmniejszone zużycie energetyczne
- Zgodność z normami CE

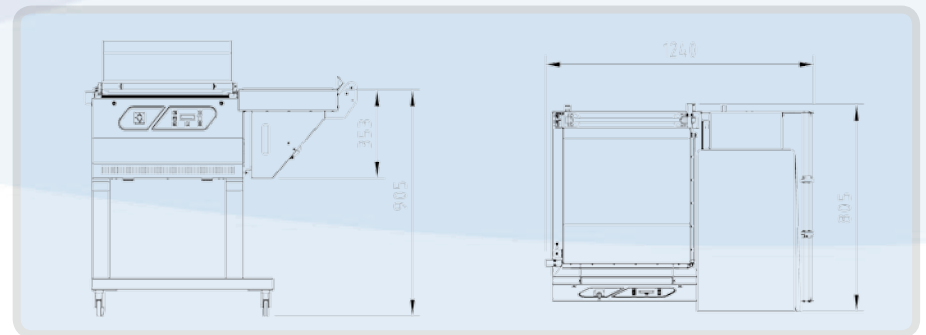
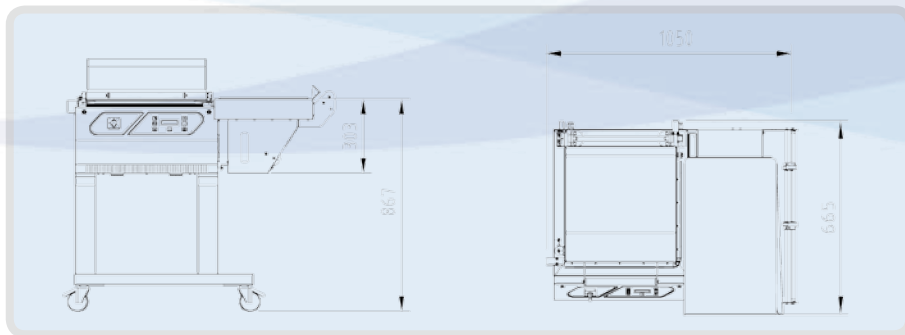



The S series – which includes 3 manual and 2 semi-automatic models – is the ideal solution for companies looking for outputs up to 900 packs per hour.

## Advantages and features S440 – S560

- Sealing and shrinking in one operation
- Output rate up to 300 packs/hour
- PTFE-coated sealing blade
- Air cooling of the machine frame
- Height adjustment of the internal packaging plate
- Mobile product-holding plate, loose from the film reel support to allow a better adjustment of the film to the pack size
- Hood hold-down electromagnet
- Automatic hood release
- Flextron® control system equipped with:
  1. alphanumeric LCD control panel provided with a 16-bit microprocessor card and solid state relays, that allow a simple and precise control of all the machine operations, such as:
    - » machine status
    - » number of packs produced by an electronic pack counter
    - » adjustment of the sealing temperature
    - » adjustment of the shrinking delay
    - » adjustment of the shrinking time
    - » adjustment of the hood-opening delay
    - » possibility of setting up to 10 different cycles of work
    - » troubleshooting
  2. modular power section, separated from the control panel and characterized by:
    - » longer-lasting solid state relays providing easier maintenance
    - » in case of failure, possibility of replacing just the damaged module, without losing the data stored in the memory
- Film handled: PVC, Polyolefin up to 30my
- Reduced power consumption
- Compliance with CE regulations

Модельный ряд упаковщиков серии S состоит из 3 ручных и 2 полуавтоматических моделей. Он является ответом Smipack на нужды производителей, нуждающихся в упаковщиках производительностью до 900 групповых упаковок в час.

## Преимущества и характеристики S440 – S560

- Сварка и термоусадка сведены в одну единственную операцию
- Производительность до 300 групповых упаковок в час
- Спаивающее лезвие с напылением PTFE
- Охлаждение сварочных планок воздухом
- Возможность изменять высоту внутреннего упаковочного стола
- Подвижный упаковочный стол двигается независимо от каретки для рулона пленки, что обеспечивает наилучшее расположение пленки для упаковки
- Наличие электромагнитов для удерживания крышки камеры
- Автоматическое открытие крышки камеры после сварки
- Система контроля Flextron®, снабженная:
  1. жидкокристаллическим буквенно-цифровым монитором с платой микропроцессора на 16 bit и твердотельным реле, которые позволяют простой и тщательный контроль всех производимых операций, как например:
    - » контроль состояния машины
    - » контроль количества изготовленных упаковок посредством электронного счетчика
    - » регулировка температуры сварки
    - » регулировка задержки термоусадки
    - » регулировка времени термоусадки
    - » настройка задержки при открывании колпака
    - » возможность запоминания до десяти рабочих циклов
    - » визуализация возможных неполадок
  2. секцией модульной мощности, отделенной от панели управления, которая характеризуется:
    - » присутствием твердотельных реле, отличающихся долговечностью и простотой технического обслуживания
    - » в случае неисправности, возможностью заменить отдельный неисправный модуль без риска потери параметров в памяти
- Используемые плёнки: ПВХ, Полиолефины до 30 мμ
- Пониженный расход электроэнергии
- Соответствие Европейским Нормам

Seria S obejmująca 3 modele ręczne oraz 2 półautomatyczne, stanowi odpowiedź firmy Smipack na wymagania klienteli przemysłowej, która stara się osiągnąć produkcję do 900 paczek na godzinę.

## Zalety i właściwości S440 – S560

- System zgrzewania i termokurczenia sterowany poprzez jedną tylko czynność
- Zdolność produkcyjna do 300 paczek na godzinę
- Ostrze tnące poddane działaniu PTFE
- Chłodzenie powietrzem korpusu maszyny
- Regulacja wysokości wewnętrznego blatu do konfekcjonowania
- Ruchomy blat na produkty niezależny od trzymaka szpuli dla lepszego dostosowania folii do wymiarów konfekcjonowanych opakowań
- Elektromagnes zatrzymania klosza
- Automatyczne zwalnianie komory
- System kontroli Flextron® wyposażony w:
  1. alfanumeryczny panel sterujący LCD z kartą o 16 bitowym mikroprocesorze i przekaźnikiem statycznym, pozwalającymi na łatwe i dokładne kontrolowanie wszystkich wykonywanych działań, jak:
    - » stan maszyny
    - » ilość wyprodukowanych opakowań z licznikiem elektronicznym
    - » regulowanie temperatury zgrzewania
    - » regulowanie opóźnienia termokurczenia
    - » regulowanie czasu kurczenia
    - » regulowanie czasu opóźnienia otwierania pokrywy
    - » możliwość zapisania w pamięci do 10-ciu różnych cykli roboczych
    - » ewentualne nieprawidłowości
  2. moduł zasilania, oddzielony od panela sterującego, charakteryzujący się:
    - » trwalszym i łatwym w konserwacji przekaźnikiem statycznym
    - » w przypadku awarii można wymienić tylko moduł uszkodzony nie tracąc danych zawartych w pamięci
- Używane folie: PVC, Polyolefina do 30 mμ
- Zmniejszone zużycie energetyczne
- Zgodność z normami CE

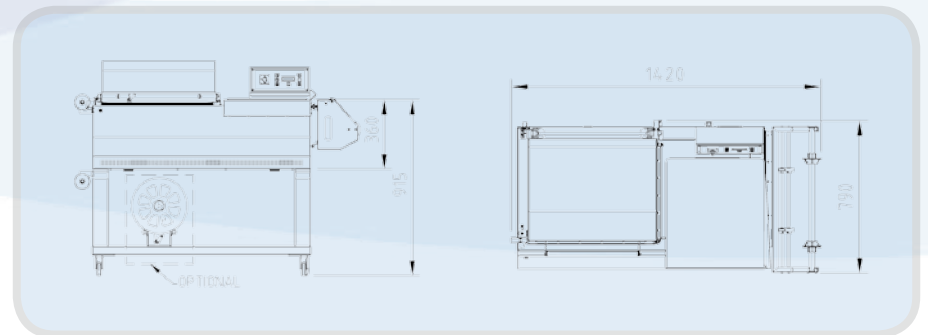
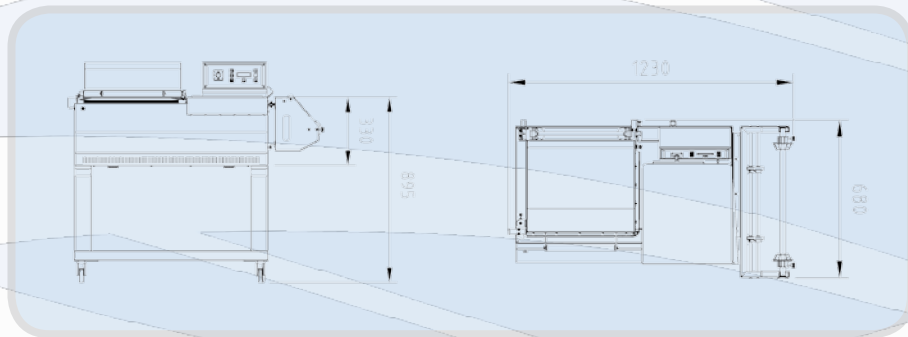

## Advantages and features S560N – S560NA

- Sealing and shrinking in one operation
- Output rate up to 600 packs/hour (S560N) and up to 900 packs/hour (S560NA)
- PTFE-coated sealing blade
- Air cooling of the machine frame
- Closed-circuit liquid cooling of the sealing bars
- Viewer of the coolant level
- Quick adjustment of the packaging plate height by means of an external crank
- Mobile product-holding plate, loose from the film reel support to allow a better adjustment of the film to the pack size
- Hood hold-down electromagnet (on S560N model)
- Emergency button
- Automatic hood release
- Automatic pack discharge by means of a motorized conveyor
- Flextron® control system equipped with:
  1. alphanumeric LCD control panel provided with a 16-bit microprocessor card and solid state relays, that allow a simple and precise control of all the machine operations, such as:
    - » machine status
    - » number of packs produced by an electronic pack counter
    - » real-time production (on S560NA model)
    - » adjustment of the sealing temperature
    - » adjustment of the shrinking delay
    - » adjustment of the shrinking time
    - » adjustment of the shrinking chamber temperature
    - » adjustment of the hood-opening delay
    - » pack discharge speed
    - » automatic cycle function, that is the possibility of setting the output speed through the electronic card, by adjusting the closure and opening times of the hood managed by Inverters (on S560NA model)
    - » possibility of scheduling up to 10 different work cycles
    - » troubleshooting
  2. modular power section, separated from the control panel and characterized by:
    - » longer-lasting solid state relays providing easier maintenance
    - » in case of failure, possibility of replacing just the damaged module, without losing the data stored in the memory
- Film handled: PVC, Polyolefin up to 30my
- Reduced power consumption
- Compliance with CE regulations

## Преимущества и характеристики S560N – S560NA

- Сварка и термоусадка сведены в одну единственную операцию
- Производительность до 600 групповых упаковок в час (модель S560N) и до 900 упаковок в час (модель S560NA)
- Спаивающее лезвие с напылением PTFE
- Воздушное охлаждение корпуса упаковщика
- Охлаждение сварочных планок происходит по замкнутому циклу при помощи охлаждающей жидкости
- Визуальное отображение контрольного уровня охлаждающей жидкости
- Возможность быстро изменить высоту стола с помощью внешнего маховичка
- Упаковочный стол двигается независимо от каретки для рулона пленки, что обеспечивает наилучшее расположение пленки для упаковки
- Наличие электромагнитов для удерживания крышки камеры (для модели S560N)
- Наличие кнопки аварийного сигнала
- Автоматическое открытие крышки камеры после сварки
- Автоматический выход пачки с помощью приводного транспортера
- Система контроля Flextron®, снабженная:
  1. жидкокристаллическим буквенно-цифровым монитором с платой микропроцессора на 16 bit и твердотельным реле, которые позволяют простой и тщательный контроль всех производимых операций, как например:
    - » контроль состояния машины
    - » контроль количества изготовленных пачек посредством электронного счетчика
    - » отражение продуктивности в реальном времени (для модели S560NA)
    - » регулировка температуры сварки
    - » регулировка задержки термоусадки
    - » регулировка времени термоусадки
    - » регулировка температуры термоусадочной камеры
    - » настройка задержки при открывании колпака
    - » скорость выхода пачки
    - » функция «автоцикл», то есть возможность регулировать скорость работы сварочного узла посредством программирования электронной платы, управляемой инвертором (для модели S560NA)
    - » возможность заносить в память до шести различных рабочих циклов
    - » возможные неполадки
  2. секцией модульной мощности, отделенной от панели управления, которая характеризуется:
    - » присутствием твердотельных реле отличающихся долговечностью и простотой технического обслуживания
    - » в случае неисправности, возможностью заменить отдельный неисправный модуль без риска потери параметров в памяти
- Используемые плёнки: ПВХ, Полиолефины до 30my
- Пониженный расход электроэнергии
- Соответствие Европейским Нормам

## Zalety i właściwości S560N – S560NA

- System zgrzewania i termokurczenia sterowany poprzez jedną tylko czynność
- Zdolność produkcyjna do 600 paczek na godzinę (S560N) i do 900 paczek na godzinę (S560NA)
- Ostrze tnące poddane działaniu PTFE
- Chłodzenie powietrzem korpusu maszyny
- Chłodzenie drążków zgrzewających płynem w obiegu zamkniętym
- Wyświetlacz kontroli poziomu płynu chłodzącego
- Szybka regulacja wysokości blatu do konfekcjonowania pokręteł zewnętrznym
- Ruchomy blat na produkty niezależny od trzymaka szpuli folii dla lepszego dostosowania folii do wymiarów konfekcjonowanych opakowań
- Elektromagnes zatrzymania klosza (dla modelu S560N)
- Przycisk awaryjny
- Automatyczne zwalnianie komory
- Automatyczne wyjście paczki poprzez napędzaną silnikiem taśmę
- System kontroli Flextron® wyposażony w:
  1. alfanumeryczny panel sterujący LCD z kartą o 16 bitowym mikroprocesorze i przekaźnikiem statycznym, pozwalającymi na łatwe i dokładne kontrolowanie wszystkich wykonywanych działań, jak:
    - » stan maszyny
    - » ilość wyprodukowanych opakowań z licznikiem elektronicznym
    - » produkcja na daną chwilę (dla modelu S560NA)
    - » regulowanie temperatury zgrzewania
    - » regulowanie opóźnienia termokurczenia
    - » regulowanie czasu kurczenia
    - » regulowanie temperatury komory kurczenia
    - » regulowanie opóźnienia otwierania pokryw
    - » szybkość wyjścia opakowania
    - » funkcja "auto cykl" pozwalająca na ustawianie z panela sterującego prędkości produkcyjnej poprzez regulację przedziałów czasowych otwierania i zamykania komory sterowanych przez Inwerter (dla modelu S560NA)
    - » pamięć o możliwości zaprogramowania 10-ciu różnych cykli pracy
    - » ewentualne nieprawidłowości
  2. moduł zasilania, oddzielony od panela sterującego, charakteryzujący się:
    - » trwałszym i łatwym w konserwacji przekaźnikiem statycznym
    - » w przypadku awarii można wymienić tylko moduł uszkodzony nie tracąc danych zawartych w pamięci
- Używane folie: PVC, Poliолеfina do 30my
- Zmniejszone zużycie energetyczne
- Zgodność z normami CE

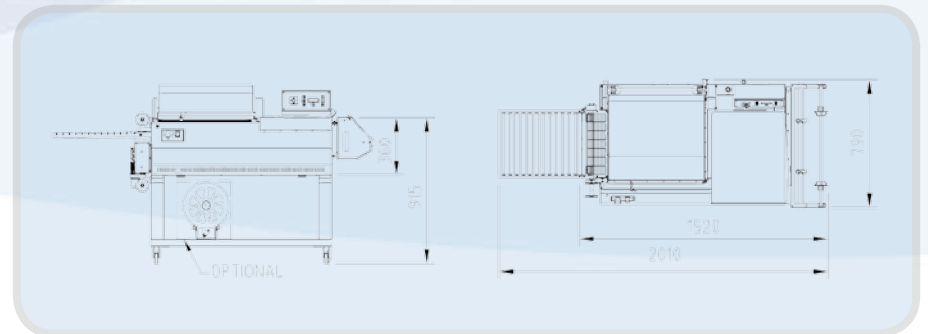
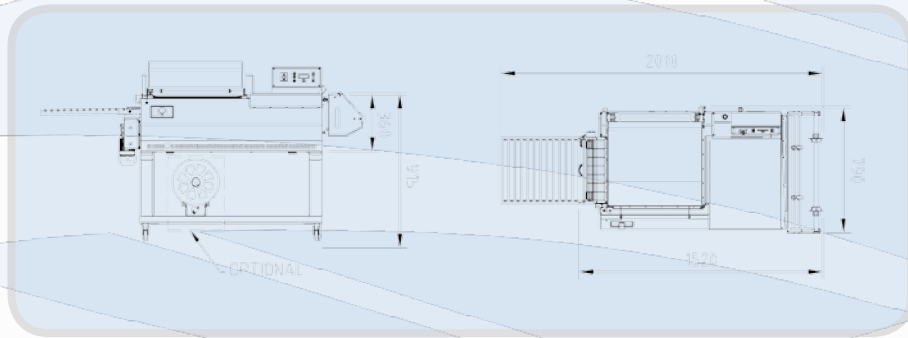

## Advantages and features S870

- Sealing and shrinking in one operation
- Output rate up to 300 packs/hour
- PTFE-coated sealing blade
- Air cooling of the machine frame
- Closed-circuit liquid cooling of the sealing bars
- Viewer of the coolant level
- Height adjustment of the internal packaging plate
- Mobile product-holding plate, loose from the film reel support to allow a better adjustment of the film to the pack size
- Double hood hold-down electromagnet
- Automatic hood release
- Flextron® control system equipped with:
  1. alphanumeric LCD control panel provided with a 16-bit microprocessor card and solid state relays, that allow a simple and precise control of all the machine operations, such as:
    - » machine status
    - » number of packs produced by an electronic pack counter
    - » adjustment of the sealing temperature
    - » adjustment of the shrinking delay
    - » adjustment of the shrinking time
    - » adjustment of the shrinking chamber temperature
    - » adjustment of the hood-opening delay
    - » possibility of scheduling up to 10 different work cycles
    - » troubleshooting
  2. modular power section, separated from the control panel and characterized by:
    - » remote-control switches for the power control
    - » in case of failure, possibility of replacing just the damaged module, without losing the data stored in the memory
- Film handled: PVC, Polyolefin up to 30µm
- Reduced power consumption
- Compliance with CE regulations

## Преимущества и характеристики S870

- Сварка и термоусадка сведены в одну единственную операцию
- Производительность до 300 групповых упаковок в час
- Спаивающее лезвие с напылением PTFE
- Воздушное охлаждение корпуса упаковщика
- Охлаждение сварочных планок происходит по замкнутому циклу при помощи охлаждающей жидкости
- Визуальное отображение контрольного уровня охлаждающей жидкости
- Возможность изменять высоту внутреннего упаковочного стола
- Подвижный упаковочный стол движется независимо от каретки для рулона пленки, что обеспечивает наилучшее расположение пленки для упаковки
- Двойной электромагнит удержания крышки камеры
- Автоматическое открытие крышки камеры после сварки/усадки пленки
- Система контроля Flextron®, снабженная:
  1. жидкокристаллическим буквенно-цифровым монитором с платой микропроцессора на 16 bit и твердотельным реле, которые позволяют простой и тщательный контроль всех производимых операций, как например:
    - » контроль состояния машины
    - » контроль количества изготовленных пачек посредством электронного счетчика
    - » регулировка температуры сварки
    - » регулировка задержки термоусадки
    - » регулировка времени термоусадки
    - » регулировка температуры термоусадочной камеры
    - » настройка задержки при открывании колпака
    - » возможность запоминания до десяти рабочих циклов
    - » визуализация возможных неполадок
  2. секцией модульной мощности, отделенной от панели управления, которая характеризуется:
    - » переключателями для контроля мощности
    - » в случае неисправности, возможностью заменить отдельный неисправный модуль без риска потери параметров в памяти
- Используемые плёнки: ПВХ, Полиолефины до 30µm
- Пониженный расход электроэнергии
- Соответствие Европейским Нормам

## Zalety i właściwości S870

- System zgrzewania i termokurczenia sterowany poprzez jedną tylko czynność
- Zdolność produkcyjna do 300 paczek na godzinę
- Ostrze tnące poddane działaniu PTFE
- Chłodzenie powietrzem korpusu maszyny
- Chłodzenie drążków zgrzewających płynem w obiegu zamkniętym
- Wyświetlacz kontroli poziomu płynu chłodzącego
- Regulacja wysokości wewnętrznego blatu do konfekcjonowania
- Ruchomy blat na produkty niezależny od trzymaka szpuli folii dla lepszego dostosowania folii do wymiarów konfekcjonowanych opakowań
- Podwójny elektromagnes zatrzymania klosza
- Automatyczne zwalnianie komory
- System kontroli Flextron® wyposażony w:
  1. alfanumeryczny panel sterujący LCD z kartą o 16 bitowym mikroprocesorze i przekaźnikiem statycznym, pozwalającymi na łatwe i dokładne kontrolowanie wszystkich wykonywanych działań, jak:
    - » stan maszyny
    - » ilość wyprodukowanych opakowań z licznikiem elektronicznym
    - » regulowanie temperatury zgrzewania
    - » regulowanie opóźnienia termokurczenia
    - » regulowanie czasu kurczenia
    - » regulowanie czasu opóźnienia otwierania pokrywy
    - » możliwość zapisania w pamięci do 10-ciu różnych cykli roboczych
    - » ewentualne nieprawidłowości
  2. moduł zasilania, oddzielony od panela sterującego, charakteryzujący się:
    - » styczniki kontrolujące moc
    - » w przypadku awarii można wymienić tylko moduł uszkodzony nie tracąc danych zawartych w pamięci
- Używane folie: PVC, Poliolefina do 30 µm
- Zmniejszone zużycie energetyczne
- Zgodność z normami CE



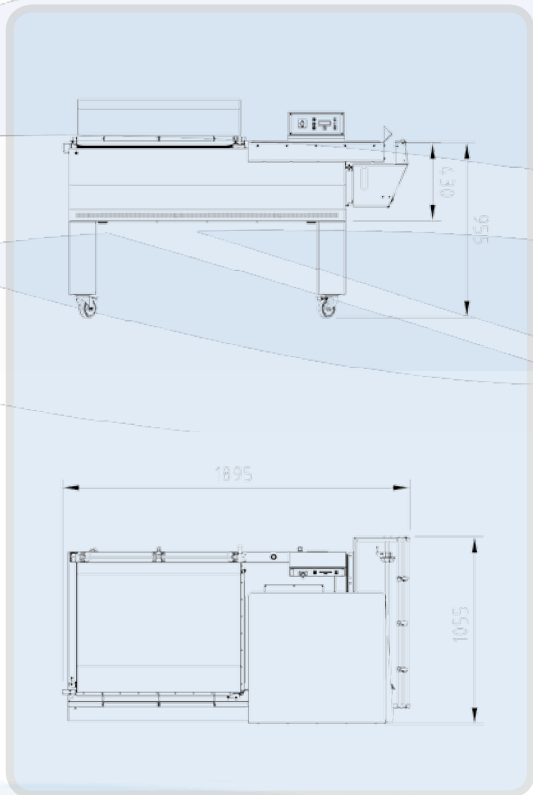

Technical specifications Технические характеристики Dane Techniczne		SL45	SL55	S440	S560	S560N
Power supply Напряжение Zasilanie elektryczne	V Hz	220 – 240 1PH – N – PE 50/60	220 – 240 1PH – N – PE 50/60	220 – 240 1PH – N – PE 50/60	220 – 240 1PH – N – PE 50/60	220 – 240 1PH – N – PE 50/60
Installed power Установочная мощность Moc elektryczna	W Ватт	1650	3700	2300	3690	3690
Sealing bar Размер сваривающего ножа Drażek zgrzewający	mm	440 X 300	560 X 430	440 X 300	560 X 430	560 X 430
Maximum pack height Максимальная высота упаковки Maksymalna wysokość opakowania	mm	210	260	210	260	260
Average output per hour Средняя производительность в час Średnia produkcja godzinna	Packs* Пачек* Opakowania*	up to 300 до 300 do 300	up to 300 до 300 do 300	up to 300 до 300 do 300	up to 300 до 300 do 300	up to 600 до 600 do 600
Maximum size of film reel Максимальные размеры рулона пленки Maksymalne wymiary szpuli folii	mm	450 – ø 250	600 – ø 250	500 – ø 300	600 – ø 300	600 – ø 300
Machine size with supports Размеры машины с подпорками Wymiary maszyny z nogami	mm	1070 X 665 h 1015	1260 X 805 h 1100	-	-	-
Machine size with stand Размеры машины с подставкой Wymiary maszyny ze stojakiem	mm	1050 X 665 h 1029	1240 x 805 h 1102	1230 x 680 h 1060	1420 x 790 h 1115	2010 x 790 h 1115
Machine net weight / support / stand Вес нетто машины / подпорки / подставка Ciężar netto maszyny / nóg / stojaka	Kg	60 /11 /15	77 /11 /18	95	121	140
Packed machine size Размеры упакованной машины Wymiary zapakowanej maszyny	mm	1140 x 760 h 680	1330 x 910 h 770	1170 x 870 h 725	1500 x 1000 h 850	1500 x 1000 h 850
Dimensione supporti / packed stand Размеры упакованной подпорки / Размеры упакованной подставки Wymiary zapakowanych nóg / Wymiary zapakowanego stojaka	mm	480 x 300 x h 150 720 x 525 x h 240	480 x 300 x h 150 850 x 655 x h 240	-	-	-
Packed machine weight Размеры упакованной подставки Wymiary zapakowanego stojaka	Kg	85	108	114	150	170
Supports weight / packed stand Вес упакованной подпорки / Вес упакованной подставки Ciężar zapakowanych nóg / Ciężar zapakowanego stojaka	Kg	13 / 17	13 / 20	-	-	-

5560NA	5870
220 – 240 1PH – N – PE 50/60	380–415 3PH – N – PE 220–240 3PH – PE 50/60
3740	5100
560 X 430	870 X 620
260	310
up to 900 до 900 до 900	up to 300 до 300 до 300
600 – ø 300	800 – ø 300
–	–
2010 x 790 h 1115	1895 x 1055 h 1190
156	191
1500 x 1000 h 850	2115 x 1110 h 1295
–	–
187	244
–	–



# smipack

For all the packers shown in the catalogue various accessories are available, depending on the different working exigencies, which will be described in detail in the offer and that are included in our price list.

Для каждой упаковочной машины, предоставленной в каталоге, предусмотрены различные аксессуары, исходя из потребностей работы, которые будут специфицированы в предложении и указаны в прайс-листе.

Dla wszystkich pakowarek proponowanych w katalogu dostępne są różne akcesoria, które w zależności od potrzeb produkcyjnych zostaną Państwu dokładnie opisane w ofercie oraz przedstawione w naszym cenniku.

\*the stated speed can change according to the product size, the pack collation and the type of film used

\*указанная скорость может изменяться в зависимости от размера продукта, формата пачки и типа используемой пленки

\*wskazana prędkość może zmieniać się w zależności od wymiarów produktu, od formatu opakowania oraz od rodzaju używanej folii

The information stated in this brochure can change without notice.

Приведенные данные могут изменяться без предварительного уведомления.

Informacje zawarte w niniejszej publikacji mogą ulec zmianom bez wcześniejszego o tym powiadomienia.



SMIPACK S.p.A.  
Via Piazzalunga, 30  
24015 S.Giovanni Bianco BG - ITALY  
Tel.: +39 0345 40.400  
Fax: +39 0345 40.409  
[www.smipack.it](http://www.smipack.it)

